

Pressa elettro-idraulica automatica
Automatic electro-hydraulic press
Presse électro-hydraulique automatique
Automatische, elektrohydraulische Presse

ECO PRESS è una pressa elettro - idraulica con funzionamento automatico la cui notevole versatilità consente di schiacciare velocemente una vasta gamma di filtri, cartucce per olio, e barattoli in genere. ECO PRESS è dotata di dispositivi antinfortunistici e comandi a bassa tensione. ECO PRESS funziona semplicemente: basta inserire il filtro da schiacciare nell'apposito spazio, chiudere lo sportello e premere il pulsante, il ciclo viene così effettuato automaticamente senza la presenza dell'operatore. ECO PRESS dispone inoltre di un comodo alloggiamento per il serbatoio di raccolta olio. I filtri, una volta schiacciati, sono privi di olio e possono essere consegnati alla rottamazione per il loro riciclaggio ottenendo così un notevole risparmio di denaro e rispetto dell'ambiente.

ECO PRESS is an automatic electro - hydraulic press whose considerable versatility permits a quick squashing of a vast range of car and truck oil filters, cartridges and cans. ECO PRESS is provided with all necessary safety devices. 24 V-controls. ECO PRESS is easy to operate: just introduce the filter to be flattened into the chamber, close the front panel and switch on: this is all that is required to automatically carry out the cycle. ECO PRESS also has a useful oil tank compartment. After squashing, filters are completely oil free helping saving money and contributing to environmental protection.

ECO PRESS ist eine automatische, elektro-hydraulische Presse. Dank der außerordentlichen Vielseitigkeit dieses Gerätes können in kürzester Zeit die verschiedensten Ölfilter und Filtereinsätze von LKW's und PKW's sowie Blechdosen flachgedrückt werden. ECO PRESS ist mit allen gesetzlich vorgeschriebenen Unfallverhütungsvorrichtungen ausgestattet. Bedient wird die Presse über Niederspannungs-Bedienelemente. ECO PRESS arbeitet auf äußerst einfache Weise: es genügt, den Filter in die Presskammer einzulegen, die Tür zu schließen und das Gerät in Betrieb zu setzen; durch Betätigung eines einzigen Druckschalters läuft der Zyklus automatisch ab. Die Anwesenheit der Bedienungsperson ist daher nicht erforderlich. ECO PRESS ist mit einem bequemen Aufnahmeraum für den Altöl-Sammelbehälter ausgestattet. Die zusammengepressten Filter sind nach der Bearbeitung absolut ölfrei, was zu erheblichen Kosteneinsparungen und zur Schonung der Umwelt beiträgt



DATI TECNICI	DONNEES TECHNIQUES	TECHNICAL DATES	TECHNISCHE DATEN	669	669 MAXI
Funzionamento elettroidraulico automatico	Fonctionnement Electrohydraulique	Electric-hydraulic Automatic	Elektrisch-Hydraulisch		
Forza di schiacciamento	Force de pressage	Pressing capacity	Presskraft	10.000 Kg	12.000 Kg
Tempo di risalita	Temps de montée	Lifting time	Hubzeit	20 sec	22 sec
Tempo di discesa	Temps de descente	Descent time	Senkzeit	25 sec	28 sec
Dimensioni camera di schiacciamento	Dimensions de la chambre de pressage	Demension of the pressing chamber	Abmessungen der Presskammer	250x300x240H	250x300x350H
Dimensioni esterne pressa	Dimensions externes de la presse	Demensions of the press	Aussenabmessungen Presse	350x500x750H	350x500x960H
Dimensioni esterne telaio	Dimensions externes du châssis	Demensions of baseframe	Aussenabmessungen Grundrahmen	500x560x840H	500x560x840H
Peso	Poids total de la machine environ	Weight	Gewich	130 Kg	140 Kg
Potenza motore	Puissance	Motor power	Motorleistung	1,1 / 0,75 Kw	
Tensione	Voltage	Voltage	Betriebsspannung	230/400 3ph 50/60 Hz 230 1ph 50 Hz 100 1ph 50/60 Hz	
Comandi e dispositivi di sicurezza	Commandes dispositifs de sécurité	Commandes dispositifs	Steuerung und Sicherheitsvorrichtungen	24V	

CARRELLI E COLONNETTE TROLLEYS AND JACKS



690 Carrello porta attrezzi smontabile
Chariot porte-outils démontable
Demountable tool trolley
Werkzeugwagen

693 Carrello spostamento vetture sprovviste di meccanica
Chariot pour déplacement de caisses de voitures
Truck to convey vehicles without front mechanics
PKW-verschiebbarer Wagen ohne Mechanik

694 Colonneta per vetture 1000 kg
Chandelles pour V.L. 1000 kg
Jacks for cars 1000 kg
Stützsäulen für PKW 1000 kg

695 Colonneta per vetture 3000 kg
Chandelles pour V.L. 3000 kg
Jacks for cars 3000 kg
Stützsäulen für PKW 3000 kg

696 Colonneta per autocarri 5000 kg
Chandelles pour poids-lourds 5000 kg
Jacks for trucks 5000 kg
Stützsäulen für LKW 5000 kg

696C Colonneta per autocarri 8000 kg
Jacks for trucks 8000 kg

697 Cavalletto sostegno vetture 1000 kg
Chandelle d'appui pour V.L. 1000 kg
Unterachsbock 1000 kg

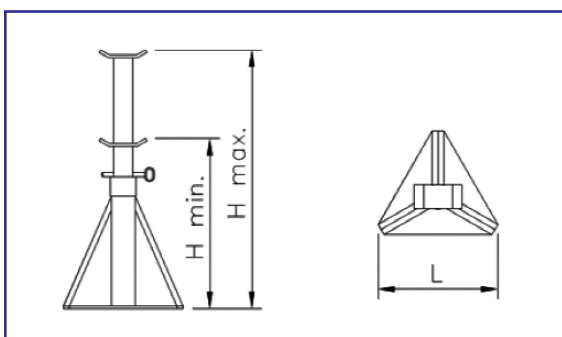

	H min	H max	L
	mm	mm	mm
694	290	490	250
695	380	650	250
696	450	780	330
697	1030	1720	600
696C	630	1105	430