

## SOLLEVATORE A FORBICE SCISSOR LIFT



**533**



**533B**

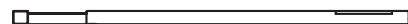

**533C**



- Su versione '533C': Torrette da 4,5 t
- Sur version '533C': Levage auxiliaire capacité 4,5 t
- On '533C' versions: Lifting tabel with 4,5 t capacity
- Auf Ausführungen 533C': Radfreiheber 4,5 t Tragkraft

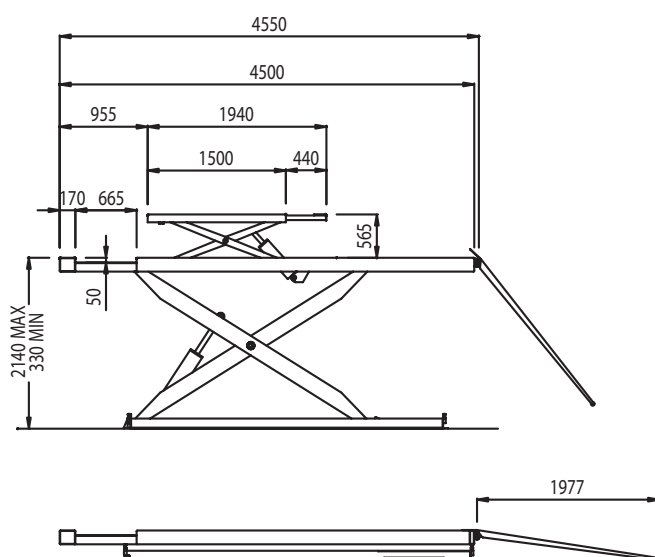
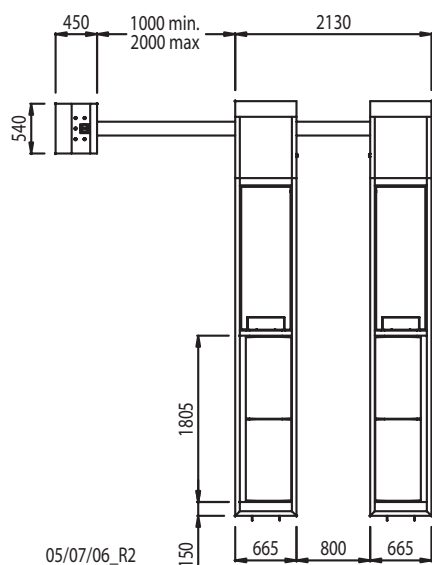

### OPTIONALS

- Serie rampe salita/discesa (2)
- Drive-on / Drive-off ramps (2)
- Rampes de montée / descente (2)
- Auf- und Abfahrrampen (2)
- Prolunghe per tubi idraulici (1 m / 2 m)
- Hose extensions (1 m / 2 m)
- Rallonges pour tuyaux hydrauliques (1 m / 2 m)
- Schlauchverlängerungen (1 m / 2 m)
- Traverse per veicoli speciali
- Crosspieces for special vehicles
- Traverses pour véhicules spéciaux
- Traversen für Sonderfahrzeuge
- Kit illuminazione
- Illumination kit
- Kit d'éclairage
- Beleuchtungsset

**533** Sollevatore a forbice versione standard  
 Pont élévateur à ciseaux version standard  
 Scissor lift standard version  
 Scheren-Hebebühne Standard Ausführung

**533B** Sollevatore a forbice per assetto totale  
 Pont élévateur à ciseaux pour la géométrie totale  
 Scissor lift for total alignment  
 Scheren-Hebebühne für totales Reifenausrichten

- Parallelismo idraulico e sincronismo delle pedane e torrette
- Sicurezza idraulica in caso di sovraccarico
- Sicurezza idraulica in caso di rottura dei tubi
- Pompa manuale in caso di assenza di energia elettrica
- Comandi uomo presente, 24V
- Serie 4 tamponi in gomma (530C)
- Incavi anteriori e piastre oscillanti posteriori per assetto ruote 530B e 530C

- Parallélisme hydraulique et synchronisme des plateformes et du levage auxiliaire
- Sécurité hydraulique en cas de surcharge
- Sécurité hydraulique en cas de rupture de tuyauterie
- Pompe manuelle de descente en cas de coupure de courant
- Commandes de type "homme mort" à 24V
- Jeux de 4 tampons en caoutchouc (530C)
- Encastremets avant et plateaux de réaligement arrière pour géométrie sur les modèles 530B et 530C

**533C** Sollevatore a forbice per assetto totale con tavole ausiliarie di sollevamento  
 Pont élévateur à ciseaux pour la géométrie totale avec tables de levage  
 Scissor lift for total alignment with lift tables  
 Scheren-Hebebühne für totales Reifenausrichten und mit Hilfshebeplatten

- Hydraulically synchronized platforms and lifting tables
- Autonivelación hidráulica y sincronismo de las plataformas y del elevador auxiliar
- Overload safety-valve
- Safety-valve in case of sudden loss of pressure
- Manual descent pump in case of power failures
- Set of 4 rubber pads (530C)
- Front recesses and rear slip plates for wheel alignment on 530B and 530C

- Hydraulische Gleichlaufregulierung der Fahrschienen und der Radfreiheber
- Überlastsicherung mittels Überdruckventil
- Rohrbruchsicherung
- Handpumpe zum manuellen Absenken bei Stromausfall
- Totmann-Steuerung (24 V-Niederspannung)
- Fahrzeugaufnahme-Gummiblöcke 4 stk. (530C)
- Vordere Aussparungen und hintere Schiebeplatten für Achsvermessung 530B und 530C

**OPTIONALS**

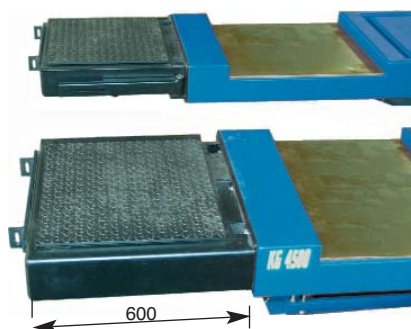

- Kit prolunghe pedane (600mm)
- Set of platforms extensions (600mm)
- Kit rallonges plateformes (600mm)
- Verlängerungsfahrbahn-Satz (600mm)
- Provagiochi
- Play detector
- Plaques à jeux
- Gelenkspieltester
- Detector de holguras

DATI TECNICI	DONNEES TECHNIQUES	TECHNICAL DATES	TECHNISCHE DATEN	533/B/C	
Portata	Capacité	Capacity	Tragfähigkeit	t	4,5
Motore trifase	Moteur triphase	Three-phase motor	3-Phasen-Motor	kw	3
Tensione	Voltage	Voltage	Spannung	V/Hz	230-400/50
Salita	Montée	Lifting	Hubzeit	sec	45
Discesa	Descente	Descent	Absenkzeit	sec	45
Peso	Poids	Weight	Gewicht	kg	1500/2300